

# Οδηγός εγκατάστασης

AC022K-BE-45S1 | AC022K-TE-45S1 | AC7022K-AE-45S1



## Πίνακας περιεχομένων

1. Ασφάλεια .....	3
2. Λίστα συσκευασίας .....	5
<b>2.1</b> Έκδοση καλωδίου .....	5
<b>2.2</b> Έκδοση <b>SoCKET</b> .....	6
3. Επισκόπηση προϊόντος .....	7
<b>3.1</b> Έκδοση καλωδίου .....	7
<b>3.2</b> Έκδοση υποδοχής .....	8
4. Προδιαγραφές .....	9
5. Εγκατάσταση .....	11
<b>5.1</b> Απαιτούμενο καλώδιο και αξεσουάρ .....	11
<b>5.2</b> Απαιτούμενα εργαλεία .....	12
<b>5.3</b> Διαδικασία εγκατάστασης .....	13
6. Εξισορρόπηση φορτίου .....	17
<b>6.1</b> Καλωδίωση υλικού .....	17
<b>6.2</b> Διαμόρφωση λογισμικού .....	19
<b>6.2.1</b> Εισαγωγή .....	19
<b>6.2.2</b> Σύνδεση .....	19
<b>6.2.3</b> Διαμόρφωση δικτύου για φορτιστή .....	21
<b>6.2.4</b> Εξισορρόπηση φορτίου .....	25
<b>6.2.5</b> Ρύθμιση Μέγιστο ρεύμα .....	28
<b>6.2.6</b> Επιλέξτε σύστημα γείωσης .....	28
<b>6.2.7</b> Φόρτιση μίας ή τριών φάσεων .....	29
7. Δείκτης .....	30
8. Αντιμετώπιση προβλημάτων .....	31
9. Συντήρηση ρουτίνας .....	32
10. Αποθήκευση και μεταφορά .....	32
11. Αποσυναρμολόγηση .....	32
12. Διάθεση/συσκευασία .....	32

## Σχετικά με αυτό το εγχειρίδιο

Σας ευχαριστούμε που επιλέξατε τον φορτιστή μας.

Αυτό το εγχειρίδιο θα σας καθοδηγήσει στα βήματα που απαιτούνται για την εγκατάσταση, τη χρήση και τη συντήρηση του φορτιστή.

Ο οδηγός είναι μόνο για αναφορά και δεν αποτελεί εγγύηση οποιουδήποτε είδους. Το πραγματικό προϊόν (συμπεριλαμβανομένων ενδεικτικά του χρώματος, του μεγέθους και των λειτουργιών) ενδέχεται να διαφέρει. Εάν ο παρών οδηγός δεν συμφωνεί με την περιγραφή στην επίσημη ιστοσελίδα, υπερισχύει η τελευταία.

Ορισμένες λειτουργίες ενδέχεται να αλλάξουν, σύμφωνα με τις τελευταίες ενημερώσεις λογισμικού του φορτιστή.

## Γενικά σύμβολα και λέξεις σήμανσης που χρησιμοποιούνται στο έγγραφο



Με τη λέξη σήμα **"Κίνδυνος"**:

Εάν δεν υπακούσετε στις οδηγίες, αυτό μπορεί να προκαλέσει το θάνατο.

---



Με τη λέξη σήματος **"Warning"**:

Εάν δεν τηρήσετε τις οδηγίες, μπορεί να προκληθεί τραυματισμός.

---



Με τη λέξη **"Προσοχή"**:

Εάν δεν τηρήσετε τις οδηγίες, μπορεί να προκληθεί στο EVSE ή σε περιουσιακά στοιχεία.

---



Με τη λέξη **"Note"**:

Ένα σημείωμα δίνει περισσότερα στοιχεία ή δίνει κάποιες συμβουλές, για να διευκολύνει την εκτέλεση των βημάτων.

---

## 1. Ασφάλεια



- Μην εγκαθιστάτε ή χρησιμοποιείτε το προϊόν σε ή κοντά σε περιοχές με εύφλεκτα, εκρηκτικά, χημικά υλικά ή ατμό.
- Πριν από την εγκατάσταση ή τον καθαρισμό του προϊόντος, απενεργοποιήστε τους ανάντη διακόπτες ρεύματος που λειτουργούν με υπολειπόμενο ρεύμα με ενσωματωμένη προστασία από υπερένταση (RCBO) του.
- Μην χρησιμοποιείτε ή αντικαθιστάτε το προϊόν σε ακραίες καιρικές συνθήκες, συνθήκες.
- Μην αφαιρείτε τα σήματα ασφαλείας, τις προειδοποιητικές πινακίδες, τις πινακίδες τύπου ή τα σήματα καλωδίωσης από το προϊόν.
- Μην ψεκάζετε το με νερό ή άλλα υγρά.
- Κρατήστε τα παιδιά και τα κατοικίδια μακριά από το προϊόν.
- Μην αποσυναρμολογείτε, επισκευάζετε ή τροποποιείτε το προϊόν μόνοι σας, από πιστοποιημένο ή εξειδικευμένο επαγγελματία.
- Κατά την εγκατάσταση του προϊόντος, εγκαταστήστε πρώτα το καλώδιο γείωσης. Όταν κατά την απεγκατάσταση του προϊόντος, αφαιρέστε τελευταίο το καλώδιο γείωσης. Μην εκτελείτε εργασίες στο προϊόν εάν δεν υπάρχει σωστά εγκατεστημένο καλώδιο γείωσης.
- Μην εγκαθιστάτε ή αφαιρείτε τα καλώδια τροφοδοσίας με την τροφοδοσία ενεργοποιημένη. Πριν ενεργοποιήσετε το ανάντη RCBO, βεβαιωθείτε ότι τα καλώδια είναι σωστά συνδεδεμένα στο φορτιστή.
- Χρησιμοποιήστε καλώδια που συμμορφώνονται με τους τοπικούς κανονισμούς και βεβαιωθείτε ότι το στρώμα μόνωσης είναι άθικτο.
- Σφραγίστε τις αχρησιμοποίητες οπές του καλωδίου τροφοδοσίας με ελαστικό κάλυμμα καλωδίου μετά την ολοκλήρωση της εγκατάστασης.
- Μην διπλώνετε ή συνθλίβετε κανένα εξάρτημα του προϊόντος και μην το καταστρέψετε με αιχμηρά αντικείμενα.
- Μην χρησιμοποιείτε το προϊόν εάν είναι ελαττωματικό, ραγισμένο, κατεστραμμένο ή με δυσλειτουργία.
- Μια γεννήτρια δεν μπορεί να χρησιμεύσει ως πηγή ενέργειας για το προϊόν.
- Μην συνδέετε το προϊόν σε συσκευές εκτός του οχήματος.
- Δεν επιτρέπεται η χρήση σετ επέκτασης καλωδίων.
- Μην εισάγετε τα δάχτυλά σας ή αιχμηρά αντικείμενα σε εξαρτήματα του προϊόντος.

- Τα ραδιοκύματα που παράγονται από το προϊόν ενδέχεται να επηρεάσουν την κανονική λειτουργία εμφυτευμένων ιατρικών συσκευών ή προσωπικών ιατρικών συσκευών, όπως οι βηματοδότες, τα κοχλιακά εμφυτεύματα και τα ακουστικά βαρηκοΐας. Συμβουλευτείτε τον κατασκευαστή του ιατρικού σας εξοπλισμού για περισσότερες πληροφορίες.



- Βεβαιωθείτε ότι η επιφάνεια εγκατάστασης είναι αρκετά σταθερή για να συγκρατήσει το φορτιστή. Συνιστάται ο τοίχος να έχει φέρουσα ικανότητα τουλάχιστον 100 kg.
- Βεβαιωθείτε ότι ο τοίχος είναι επίπεδος και κρατήστε αρκετό χώρο γύρω από αυτόν. τη θέση εγκατάστασης για να εξασφαλίζεται καλός αερισμός.
- Βεβαιωθείτε ότι ο τοίχος είναι μεγαλύτερος από το πίσω κάλυμμα του φορτιστή.
- Κατά την εγκατάσταση του προϊόντος, χρησιμοποιήστε ένα κατσαβίδι με κατάλληλη ροπή για να σφίξετε τις βίδες.
- Κατά τη δρομολόγηση των καλωδίων τροφοδοσίας, βεβαιωθείτε ότι δεν υπάρχει συσπίρωση ή συστροφή.
- Μην ενώνετε ή συγκολλάτε καλώδια τροφοδοσίας. Εάν είναι απαραίτητο, χρησιμοποιήστε ένα μακρύτερο καλώδιο.
- Μην εγκαθιστάτε ή χρησιμοποιείτε το προϊόν σε περιβάλλον με ισχυρά μαγνητικά πεδία ή κοντά σε ασύρματο πομπό.



- Μην χρησιμοποιείτε καλώδια ή προσαρμογείς τρίτων κατασκευαστών.
- Μην ρίχνετε, μην πιέζετε και μην τρυπάτε το προϊόν για να αποφύγετε βλάβες της συσκευής.
- Πριν φορτίσετε το ηλεκτρικό ή υβριδικό σας όχημα, απενεργοποιήστε το αυτοκίνητο.

## 2. Λίστα συσκευασίας

Κατά την παραλαβή της αποστολής σας, ελέγξτε το περιεχόμενο με βάση τη λίστα συσκευασίας. Σε περίπτωση που κάποιο στοιχείο λείπει, μη διστάσετε να επικοινωνήσετε μαζί μας χωρίς καθυστέρηση.

### 2.1 Έκδοση καλωδίου

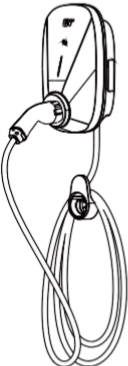
Στοιχείο	Εικονίδιο	Ποσότητα
 Φορπιστής Ev (x1)	Ακροδέκτης άκρου καλωδίου	5
	Διάγραμμα τοποθέτησης	1
	Κάρτα RFID	2
	Βίδα M3*12	6
	Υποδοχή καλωδίου	1
	Βάση στήριξης (προαιρετικά)	1
	Κλειδί σχήματος L	1
	Οδηγός εγκατάστασης	1

## 2.2 Έκδοση **Socket**

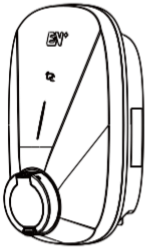
Στοιχείο	Εικονίδιο	Ποσότητα
 <p>Φορπιστής Ev (x1)</p>	Ακροδέκτης άκρου καλωδίου	5
	Διάγραμμα τοποθέτησης	1
	Κάρτα RFID	2
	Βίδα M3*12	7
	Βάση στήριξης	1
	Κλειδί σχήματος L	1
	Οδηγός εγκατάστασης	1

### 3. Επισκόπηση προϊόντος

#### 3.1 Έκδοση καλωδίου

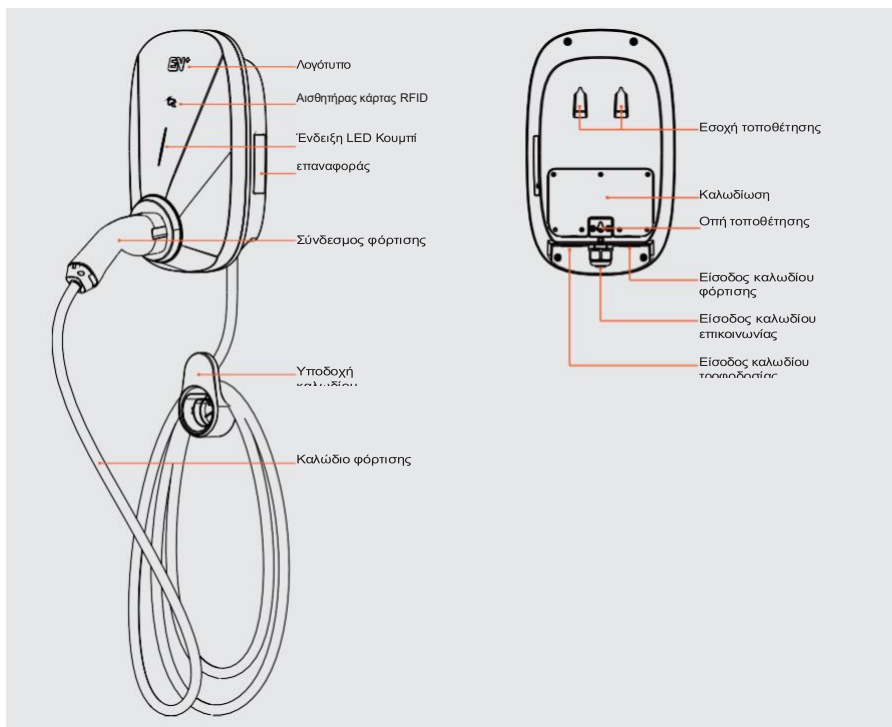

#### Διαστάσεις

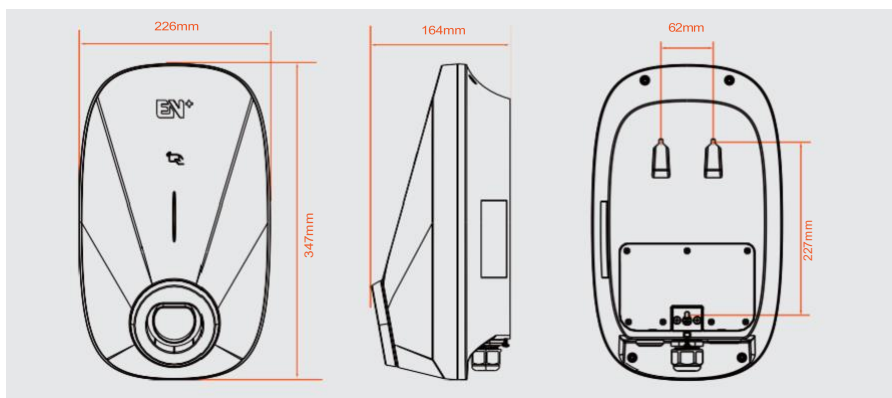

## 3.2 Έκδοση υποδοχής

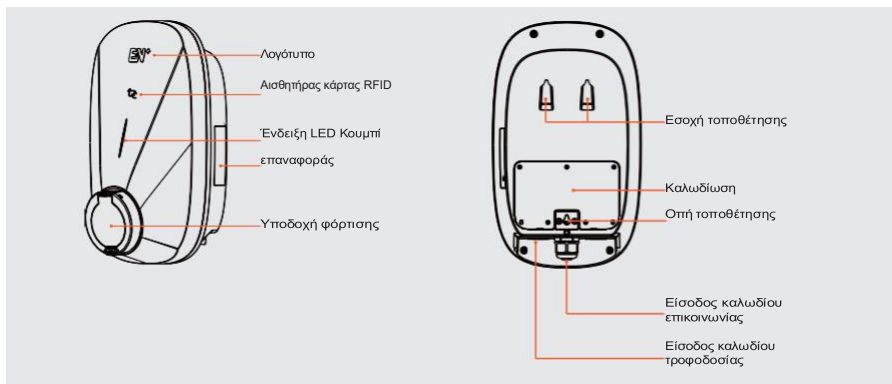

### Διαστάσεις

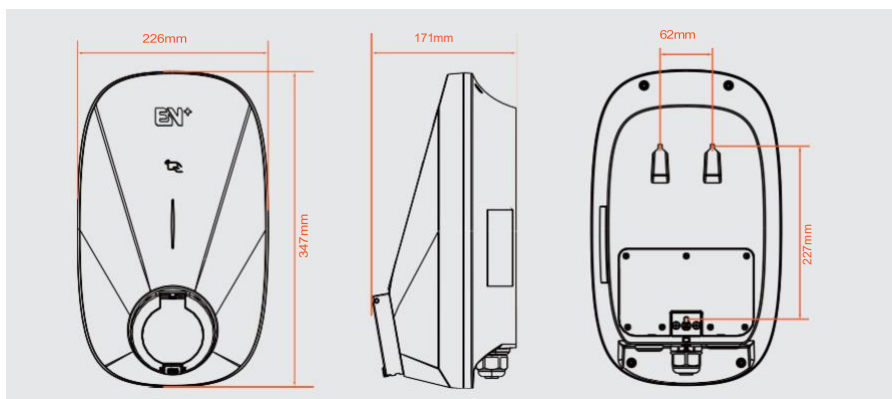

## 4. Προδιαγραφές

Μοντέλο προϊόντος		AC022K-BE-45S1 AC022K-TE-45S1	AC7022K-AE-45S1
Ηλεκτρικό <b>specific6tion</b>	Τροφοδοσία ρεύματος	3P+N+PE	
	Ονομαστική τάση	400V AC	
	Ονομαστικό ρεύμα	32A	
	Συχνότητα	50/60 Hz	
	Ονομαστική ισχύς	22kW	
	Λειτουργία φόρτισης	Λειτουργία 3	
Κλασικά χαρακτηριστικά	Σύνδεσμος φόρτισης	Τύπος 2/ Υποδοχή T2S	Καλώδιο τύπου 2
	Μήκος καλωδίου	/	7m (προαιρετικά)
	Περιβλήμα	PC	
	Εγκατάσταση	Τοποθέτηση σε τοίχο/πεδίο (προαιρετικά)	
	Ένδειξη LED	Πράσινο/κίτρινο/κόκκινο	
Επικοινωνία	Wi-Fi	Εύρος ζώνης συχνότητας: 802.11 b/g/n 2,4 GHz (2412-2472 MHz) Μέγιστη ισχύς εξόδου RF: <20dBm (-10dBW)	
	Ethernet	Υποστήριξη	
	Bluetooth	Bluetooth Low Energy (BLE 4.1)	
	4G	Προαιρετικό	
	OCPP	OCPP 1.6 Json	
Περιβάλλον εργασίας	Εφαρμοστέο σενάριο	Εσωτερικός / Εξωτερικός χώρος	
	Θερμοκρασία εργασίας	-30℃ έως +50℃	
	Υγρασία εργασίας	5%~95%	
	Υψόμετρο εργασίας	<2000m	
	Βαθμός ρύπανσης	PD3	

Ασφάλεια	RCD	30mA AC+ 6mA DC	
	Βαθμολογία IP	IP55	IP65
	Προστασία από πρόσκρουση	IK10	
	Ηλεκτρική προστασία	Προστασία από υπερένταση, προστασία από υπολειπόμενο ρεύμα, προστασία από υπερτάσεις, προστασία από υπερένταση/υπό τάση, προστασία από υπερένταση/υπό συχνότητα, προστασία από υπερθέρμανση	
	Πιστοποίηση	CE, RoHS, Reach	
	Κατηγορία EMC	CC25:G25lass B	
	Τύπος προστασίας από ηλεκτροπληξία	Εξοπλισμός κατηγορίας I	
	Υποστήριξη γείωσης	TN/ TT/IT (προαιρετικά)	
	Τυπική συμμόρφωση	EN IEC 62311:2020/EN IEC 61851-1:2019/EN 301489-1 V 2.2.3:2019 EN 301489-3 V 2.1.1:2019/EN 301489-17 V 3.2.4:2020/EN IEC 61000-6-1:2019 EN 61000-6-3:2007+A1/EN IEC 61000-3-2:2019/EN 61000-3-3:2013+A1 EN IEC 61851-21-2:2021/EN 300328 V 2.2.2:2019/EN 300330 V 2.1.1:2017 IEC 62955:2018 IEC 62321	
	Εγγύηση	2 Έτος	

## 5. Εγκατάσταση

Πριν από την εγκατάσταση, βεβαιωθείτε ότι:

- Η ισχύς του φορτιστή είναι εντός του επιτρεπόμενου εύρους φορτίου του χώρου.
- Τα καλώδια και τα RCBO πληρούν τις απαιτήσεις εγκατάστασης και χρήσης.
- Εάν το καλώδιο τροφοδοσίας εισόδου εναλλασσόμενου ρεύματος που εκτίθεται στο εξωτερικό περιβάλλον είναι μήκους 3 μέτρων ή περισσότερο, συμβουλευτείτε τον τοπικό εγκαταστάτη. Σας συμβουλευόμαστε να εγκαταστήσετε μια συσκευή προστασίας από υπερτάσεις (SPD) στο ανάντη του RCBO του φορτιστή.
- Εάν ο φορτιστής είναι συνδεδεμένος σε ενσύρματο δίκτυο, προετοιμάζεται ένα αρκετά μακρύ καλώδιο δικτύου.
- Η περιοχή εγκατάστασης θα πρέπει να καλύπτεται από ασύρματο δίκτυο, εάν ο φορτιστής είναι συνδεδεμένος στο δίκτυο μέσω WiFi.

### 5.1 Απαιτούμενο καλώδιο και αξεσουάρ











Πριν από την εγκατάσταση, θα πρέπει να προετοιμάσετε μόνοι σας τα ακόλουθα εξαρτήματα και καλώδια:

Για τη διευκόλυνση της καλωδίωσης, τα καλώδια αλουμινίου και τα συμπαγή χάλκινα καλώδια δεν συνιστάται.

Το καλώδιο Ethernet, ο σύνδεσμος RJ45 και το καλώδιο RS485 είναι απαραίτητα αποκλειστικά για την υλοποίηση των αντίστοιχων λειτουργιών τους.

Στοιχείο	Specific6tion
Καλώδιο τροφοδοσίας	Ρεύμα λειτουργίας: 32A Εμβαδόν διατομής: <sup>2</sup>
Σύνδεσμος RJ45	8P
Καλώδιο Ethernet	Cat 5e ή υψηλότερη, CSA: 0,2 ~0,25mm <sup>2</sup>
RCBO	4P RCBO, C40, 40 A (συνιστάται 50 A εάν η θερμοκρασία περιβάλλοντος είναι υψηλότερη από 45°C), τύπου A, σύμφωνα με τους τοπικούς κανονισμούς.
Καλώδιο RS485	Θωρακισμένο συνεστραμμένο ζεύγος 22 έως 24AWG
Γραβάτα καλωδίου	Πλάτος: 2.5mm έως 4mm; Μήκος: ≥ 200mm

## 5.2 Απαιτούμενα εργαλεία

Εργαλείο	Εικονίδιο	Λειτουργία
Χάρακας ταινίας		Μετρήστε το ύψος εγκατάστασης
Ηλεκτρικό κατσαβίδι		Στερεώστε τις βίδες
Σφυρί		Εισάγετε τα βύσματα στον τοίχο
Απογυμνωτής καλωδίων		Λωρίδα του σύρματος
Πολύμετρο		Ελέγξτε την τάση και το ρεύμα
Επίπεδο (> 180mm)		Διατηρήστε το επίπεδο του φορτιστή
Δείκτης		Κάντε σημάδια στον τοίχο
Ηλεκτρικό τρυπάνι		Ανοίξτε τρύπες στον τοίχο
Κόφτης καλωδίων		Στερεώστε τον αδένα
Πένσα πρεσαρίσματος		Ακροδέκτης άκρου καλωδίου σφικτήρα
Υδραυλικός σφικτήρας		Σφίξτε το βύσμα RJ45

## 5.3 Διαδικασία εγκατάστασης

### 1 Συνιστώμενο ύψος εγκατάστασης

Έκδοση υποδοχής

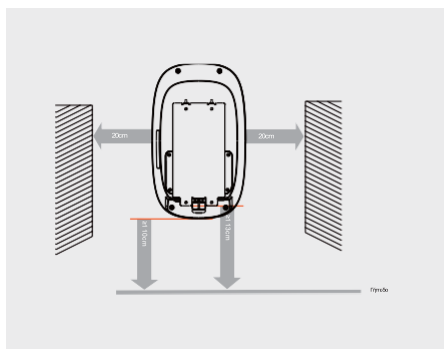

Έκδοση καλωδίου

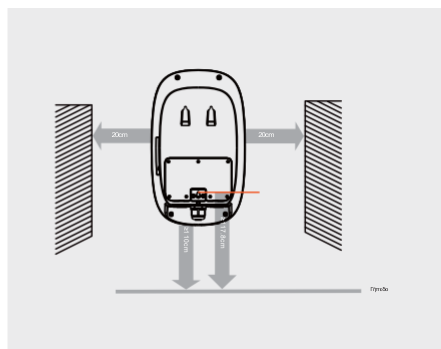

### 2 Καλωδίωση

Σημειώστε ότι τα καλώδια τόσο για την έκδοση υποδοχής όσο και για το καλώδιο (g) είναι πανομοιότυπες. Το

σύστημα πληροφορικής είναι προαιρετικό.

Τα ακόλουθα καλώδια συμμορφώνονται με το πρότυπο IEC 60446. Τα χρώματα των καλωδίων ενδέχεται να διαφέρουν ανάλογα με τις διάφορες περιοχές.

Συνδέστε τα καλώδια τροφοδοσίας με βάση την πραγματική κατάσταση φάσης.

Τα συστήματα TN και TT διαμορφώνονται με ουδέτερους αγωγούς. Τα συστήματα IT δεν έχουν ουδέτερους αγωγούς.

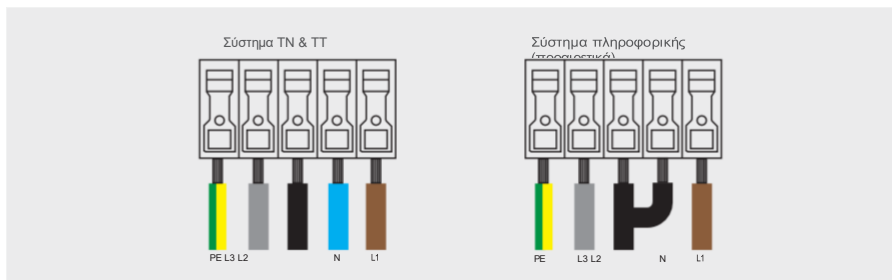

Για το σύστημα πληροφορικής, τα L2 και N πρέπει να βραχυκυκλωθούν, και εάν έχει εγκατασταθεί ένα RCBO, τα L2 και N πρέπει να βραχυκυκλωθούν στην πλευρά εισόδου του RCBO.

Υπάρχουν δύο μέθοδοι για τη σύνδεση του καλωδίου τροφοδοσίας :



Ανεξάρτητα από τη μέθοδο σύνδεσης που χρησιμοποιείτε, βεβαιωθείτε ότι το μήκος του καλωδίου είναι επαρκώς απογυμνωμένο για να αποφευχθούν προβλήματα επαφής. Όταν χρησιμοποιείτε δακτύλιο σύρματος, απογυμνώστε το σύρμα σε μήκος ακριβώς 20 mm- χωρίς δακτύλιο, απογυμνώστε το σύρμα σε μήκος 18 mm για βέλτιστη επαφή.

- Με ακροδέκτες σύρματος

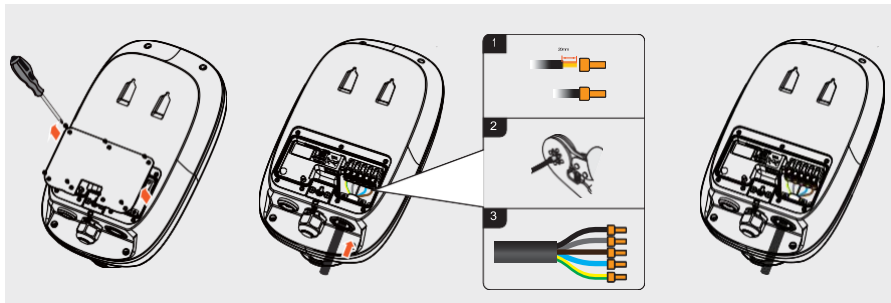

- Χωρίς ακροδέκτες καλωδίων

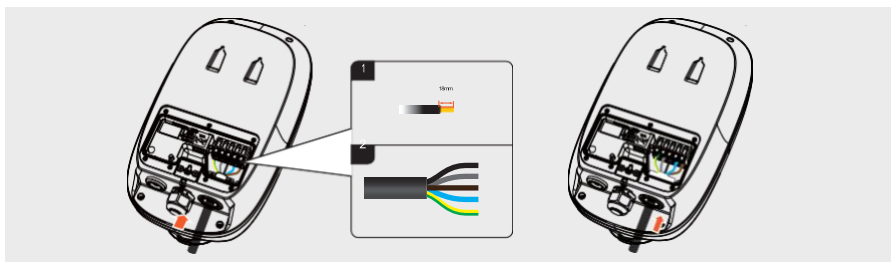

Λάβετε υπόψη ότι τα επόμενα βήματα 3 και 4 δεν είναι υποχρεωτικά.  
! απαιτούνται μόνο όταν πρέπει να υλοποιήσετε την αντίστοιχη λειτουργία.

### 3 Συνδέστε το καλώδιο **RS485** και το **CT**

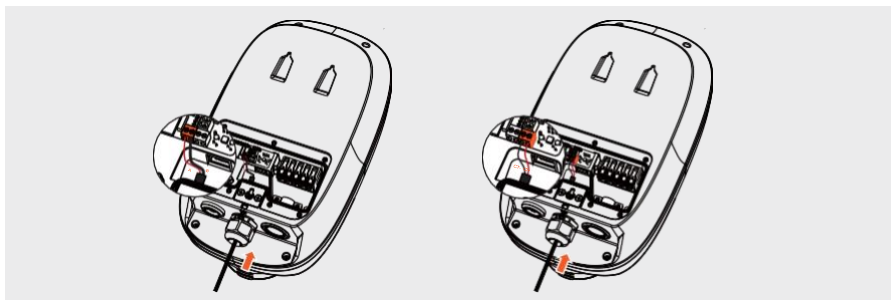

#### 4 Συνδέστε το καλώδιο **Ethernet** & Τοποθετήστε την κάρτα **SIM**

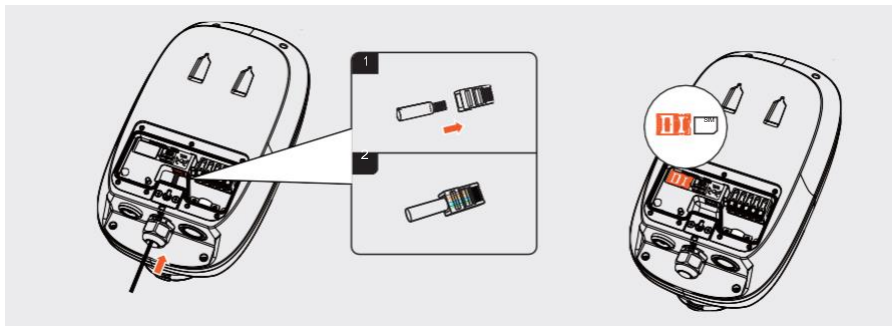

#### 5 Εγκατάσταση φορτιστή (υποδοχή) Εγκατάσταση της πίσω πλάκας

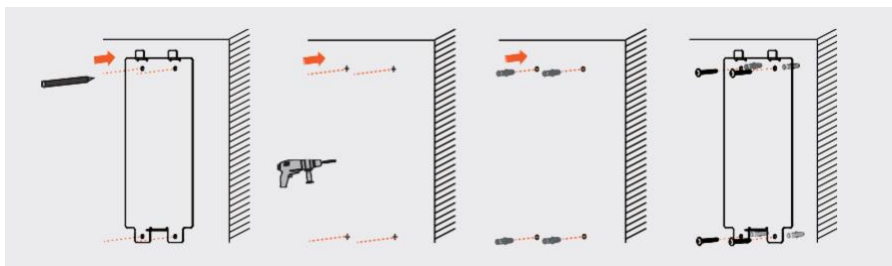

Στερεώστε το φορτιστή στην πίσω πλάκα

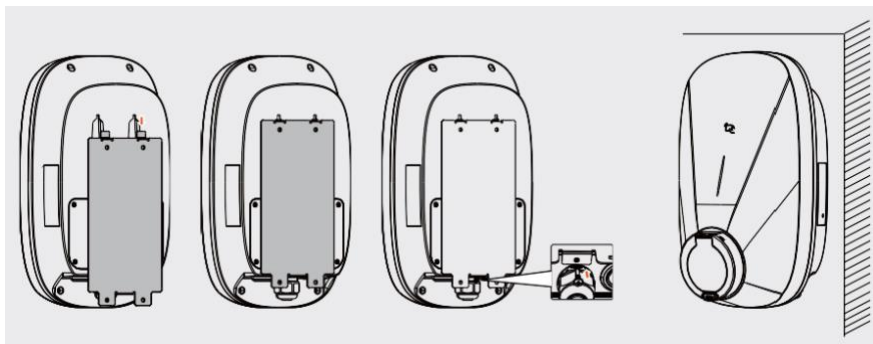

## 6 Εγκαταστήστε τον φορτιστή (καλώδιο)

Τρυπήστε τρύπες, τοποθετήστε τάπες και βίδες

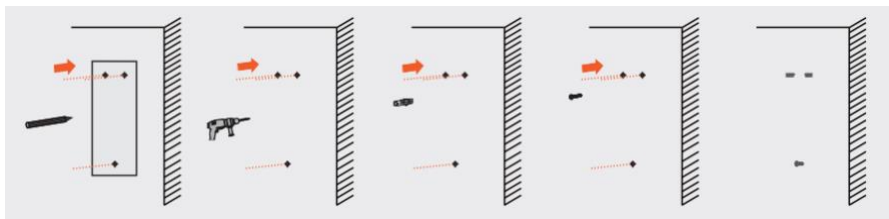

Στερεώστε το φορτιστή στις βίδες επιτοίχια τοποθέτησης

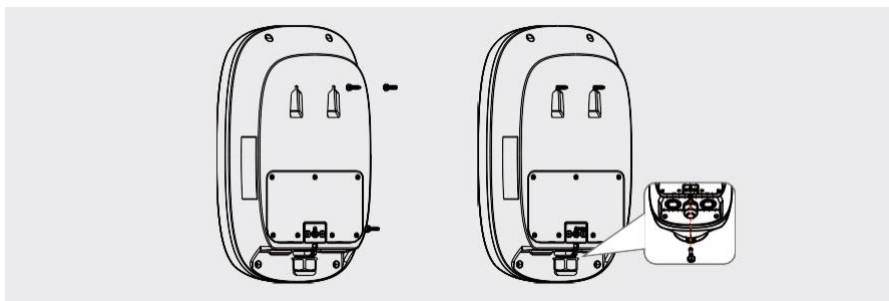

Εγκαταστήστε τον υποδοχέα καλωδίων

Η εγκατάσταση ολοκληρώθηκε

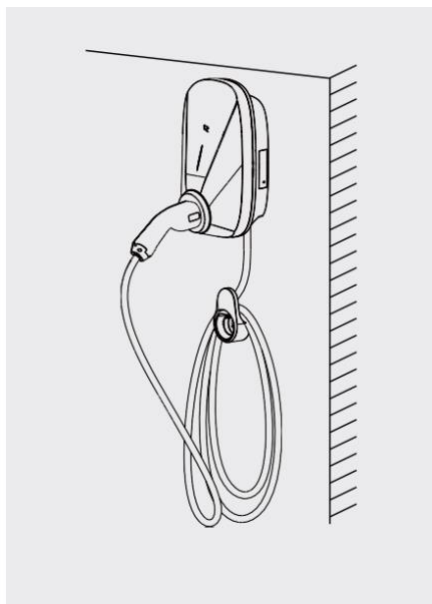
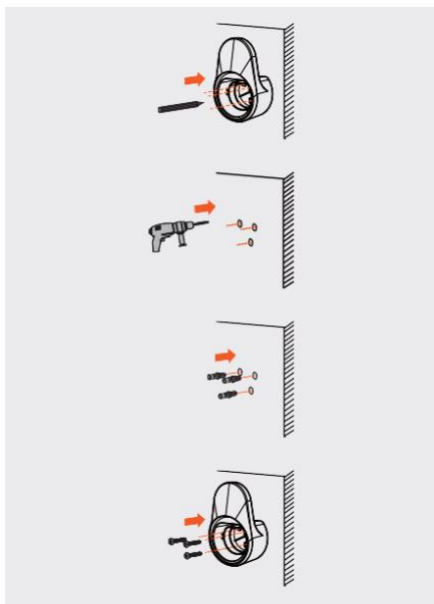

## 6. Εξισορρόπηση φορτίου

Ο φορτιστής είναι εξοπλισμένος με διαχείριση εξισορρόπησης φορτίου και δυνατότητες φόρτισης φωτοβολταϊκών (Φ/Β). Και οι δύο αυτές λειτουργίες φόρτισης απαιτούν κατάλληλη καλωδίωση υλικού και αντίστοιχη διαμόρφωση λογισμικού για να λειτουργήσουν αποτελεσματικά.

Ακολουθούν οι δύο διαθέσιμες λύσεις φόρτισης:

**Διαμόρφωση μόνο μετρητή:** Αυτή η ρύθμιση χρησιμοποιεί έναν μετρητή για τη διαχείριση του διαδικασίας φόρτισης, εξασφαλίζοντας αποτελεσματική κατανομή ενέργειας.

**Μετρητής με διαμόρφωση μετασχηματιστή ρεύματος (CT):** Αυτή η προηγμένη ρύθμιση συνδυάζει τη χρήση ενός μετρητή με τρεις μετασχηματιστές ρεύματος για να παρέχει ακριβέστερο έλεγχο του ρεύματος φόρτισης, βελτιώνοντας την αποδοτικότητα της φόρτισης.

### 6.1 Καλωδίωση υλικού

- Διαμόρφωση μόνο μετρητή

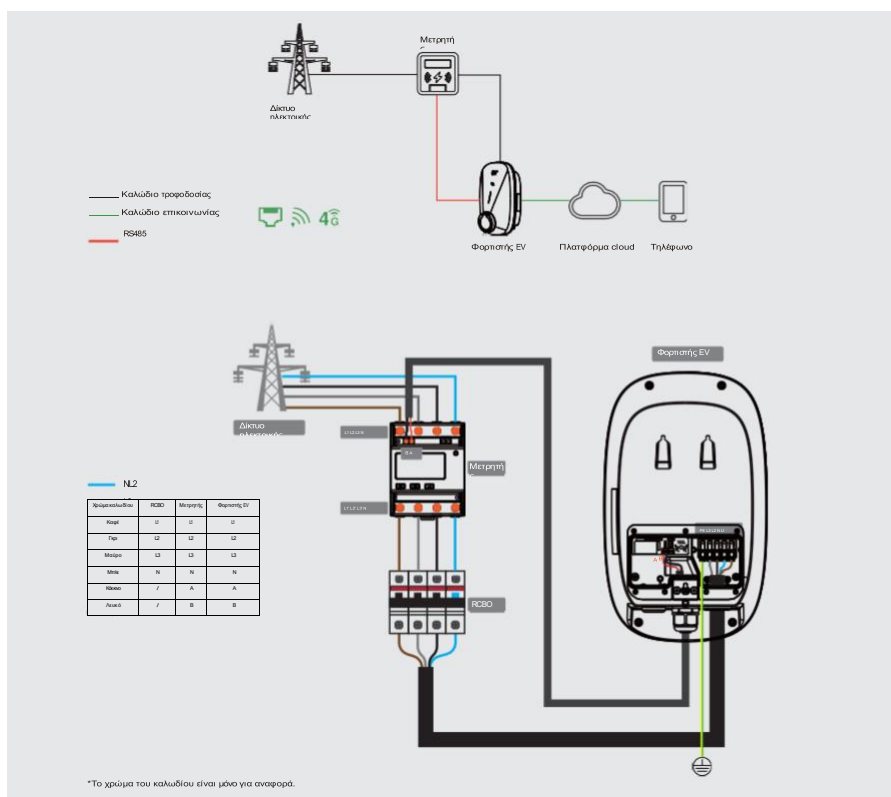



## 6.2 Διαμόρφωση του λογισμικού

### 6.2.1 Εισαγωγή

Η λειτουργία AP Mode, επίσης γνωστή ως Access Point Mode, είναι μια ευέλικτη λειτουργία ασύρματης δικτύωσης που επιτρέπει σε συσκευές όπως ο φορτιστής EV να λειτουργούν ως σημεία πρόσβασης Wi-Fi, δημιουργώντας ένα αποκλειστικό hotspot. Οι χρήστες μπορούν να συνδέσουν χωρίς κόπο τα smartphones ή άλλες κινητές συσκευές τους σε αυτό το hotspot και να διαχειριστούν τη συσκευή μέσω ενός περιβάλλοντος εργασίας web, μεταβαίνοντας σε μια καθορισμένη διεύθυνση IP, όπως 192.168.4.1. Αυτή η ρύθμιση διευκολύνει την απομακρυσμένη παρακολούθηση και διαμόρφωση της συσκευής, εξαλείφοντας ανάγκη φυσικής αλληλεπίδρασης και εξασφαλίζοντας μια φιλική προς το χρήστη και ασφαλή εμπειρία ασύρματης διαχείρισης.

### Πριν από τη λειτουργία πρέπει να γνωρίζετε

- *Μετά την ολοκλήρωση μιας διαμόρφωσης ή ρυθμίσεων, μόλις κάνετε κλικ στο κουμπί "Αποθήκευση" ή "Επιβεβαίωση", ο φορτιστής θα επανεκκινήσει αυτόματα, αποσυνδέοντας έτσι το hotspot. Αυτή τη στιγμή, απαιτείται να περιμένετε για 30 δευτερόλεπτα μετά την επανεκκίνηση του φορτιστή και, στη συνέχεια, να πατήσετε σύντομα το κουμπί επαναφοράς για να ενεργοποιήσετε το hotspot του φορτιστή και να διασφαλίσετε την επανασύνδεση με το hotspot του φορτιστή στην κινητή συσκευή σας πριν προχωρήσετε σε περαιτέρω λειτουργίες.*
- *Κατά την αρχική σύνδεση, θα σας ζητηθεί να αλλάξετε τον κωδικό πρόσβασης. Εάν ξεχάσετε τον νέο κωδικό πρόσβασης, μπορείτε να πατήσετε το κουμπί "Επαναφορά" και να το κρατήσετε πατημένο για 5 δευτερόλεπτα για να επαναφέρετε τον κωδικό πρόσβασης στον αρχικό, προκαθορισμένο κωδικό πρόσβασης.*

### 6.2.2 Σύνδεση

1. Βεβαιωθείτε ότι το WLAN είναι ενεργοποιημένο.
2. Πατήστε το κουμπί επαναφοράς για να ενεργοποιήσετε το hotspot του φορτιστή (το hotspot παραμένει διαθέσιμο μόνο για 15 λεπτά).
3. Εντοπίστε το Wi-Fi hotspot του φορτιστή (όνομα wifi: ο σειριακός αριθμός του φορτιστή) στη λίστα WiFi του τηλεφώνου σας.
4. Εισάγετε τον κωδικό πρόσβασης για τη σύνδεση του φορτιστή με το τηλέφωνό σας (ο ειδικός κωδικός πρόσβασης είναι 8ψήφιος ανάλογα με το SN του φορτιστή, ο οποίος είναι ευαίσθητος στα πεζά και μπορείτε να τον βρείτε στην τελευταία σελίδα του παρόντος εγχειριδίου).
5. Για να αποκτήσετε πρόσβαση στη σελίδα σύνδεσης της λειτουργίας AP, εισαγάγετε τη διεύθυνση IP 192.168.4.1 σε ένα πρόγραμμα περιήγησης, ακολουθούμενη από τον τετραψήφιο κωδικό πρόσβασης: έναν αριθμό PIN, τον οποίο μπορείτε να βρείτε στην τελευταία σελίδα του παρόντος εγχειριδίου.

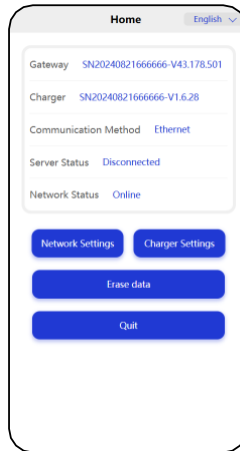
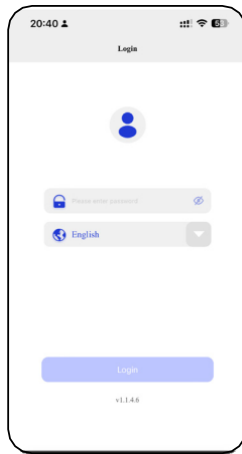

Για τον κωδικό πρόσβασης, θα σας ζητηθεί να τον αλλάξετε μετά τη σύνδεση. Εάν

- ! αλλάξετε τον κωδικό πρόσβασης αλλά τον ξεχάσετε αργότερα, πατήστε το κουμπί επαναφοράς στο για να επαναφέρετε τον κωδικό πρόσβασης στην αρχική τιμή.

Ο φορτιστής σας θα επανεκκινήσει αυτόματα μόλις ολοκληρωθεί η διαμόρφωση του δικτύου, τερματίζοντας την επικοινωνία μεταξύ του τηλεφώνου σας και του φορτιστή. Σε αυτό το σημείο, το τηλέφωνό σας μπορεί να

- ! να ενταχθεί σε άλλα WiFi hotspots, εμποδίζοντάς σας να αποκτήσετε πρόσβαση στη σελίδα διαμόρφωσης δικτύου. Κατά συνέπεια, πριν αποκτήσετε πρόσβαση στο δίκτυο σελίδα ρυθμίσεων, βεβαιωθείτε ότι το τηλέφωνό σας είναι συνδεδεμένο σε το hotspot WiFi του φορτιστή.

### 6.2.3 Διαμόρφωση δικτύου για το Charger

Υπάρχουν τρεις λειτουργίες δικτύωσης για να επιλέξετε: Wi-Fi, 4G και Ethernet.

Η διαμόρφωση του δικτύου είναι απαραίτητη προϋπόθεση για να μπορέσετε να πραγματοποιήσετε επακόλουθες λειτουργίες.

Πατήστε εδώ για να αποκτήσετε πρόσβαση στη σελίδα διαμόρφωσης δικτύου

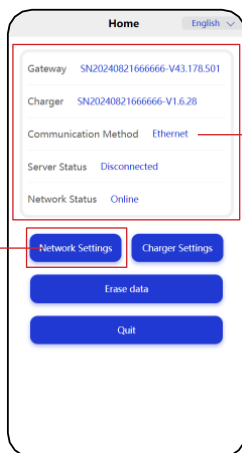

Η βασική κατάσταση της σύνδεσης δικτύου

• Χρήση 4G για επικοινωνία

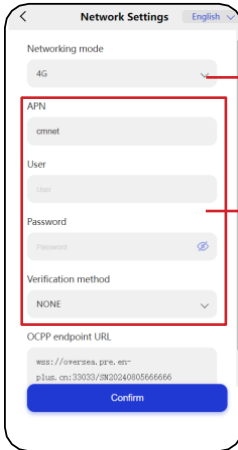
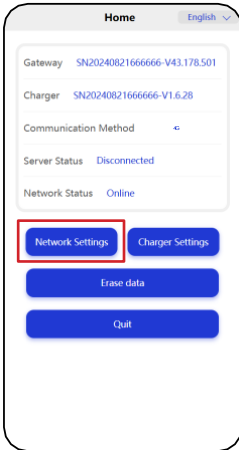
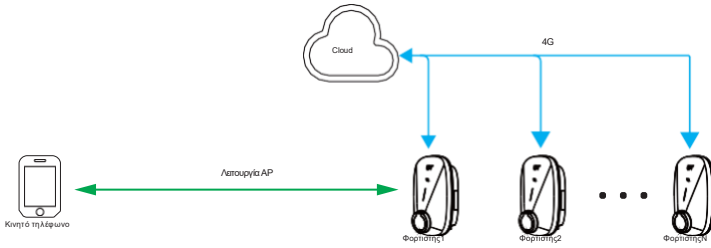

Επιλέξτε 4G

Τα στοιχεία της κάρτας SIM

Η διεύθυνση URL διεύθυνση που συνδέει τον φορτιστή σας με μια πλατφόρμα διαχείρισης νέφους

• Χρήση WiFi για επικοινωνία

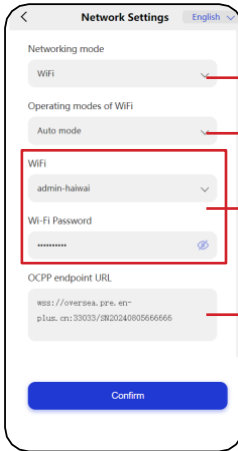
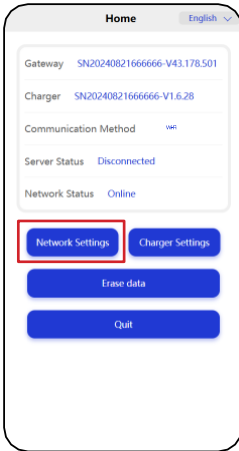
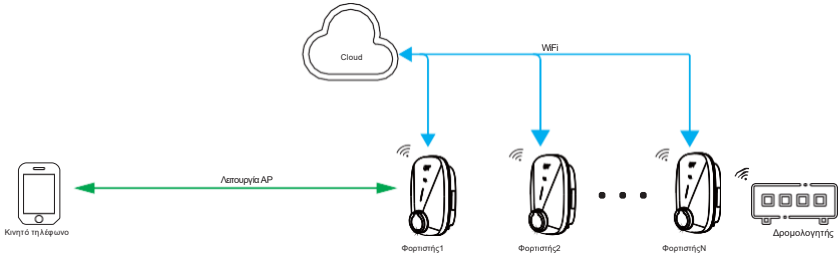

- Επιλέξτε WiFi
- Διατήρηση προεπιλογής
- Πληροφορίες WiFi που χρειάζεται ο φορτιστής σας για να συνδεθεί
- Η διεύθυνση URL που συνδέει τον φορτιστή σας με μια πλατφόρμα διαχείρισης νέφους

- **Χρήση Ethernet για επικοινωνία**

Εάν επιλέξετε Ethernet για τη διαμόρφωση του δικτύου του φορητού σας, υπάρχουν δύο επιλογές για τη διαμόρφωση της διεύθυνσης IP:

- Στατική IP
- DHCP

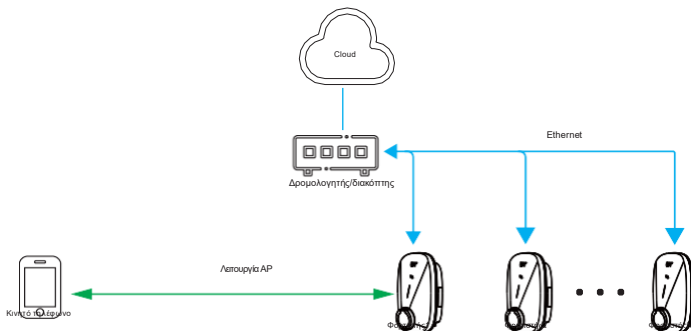

**Στατική IP**

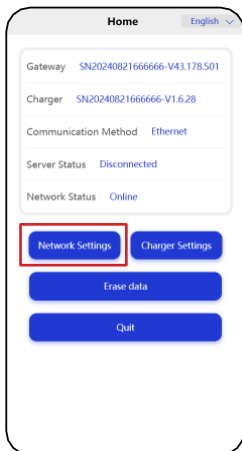

- Επιλέξτε Ethernet
- Επιλέξτε στατική IP
- Η διεύθυνση IP του φορητού
- Οι πληροφορίες τοπικής δικτύωσης

## DHCP



### 6.2.4 Εξισορρόπηση φορτίου

Υπάρχουν πολλαπλές επιλογές για τη διαμόρφωση της εξισορρόπησης φορτίου σε ένα εμπορικό σενάριο, με τις ταξινομήσεις να φαίνονται παρακάτω:

- **Εξισορρόπηση φορτίου ανά μετρητή**

Σε ένα σενάριο όπου η μέγιστη χωρητικότητα ρεύματος είναι μικρότερη από 80A, θα μπορείτε να επιτύχετε εξισορρόπηση φορτίου συνδέοντας τον μετρητή στον φορτιστή EV σας.

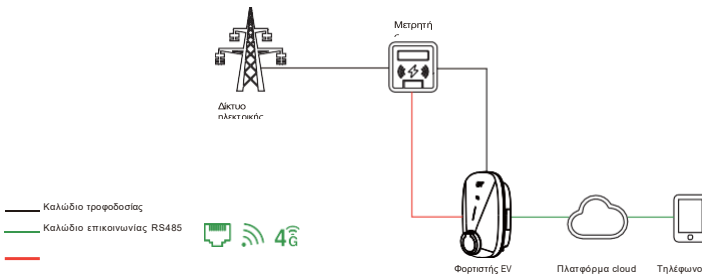

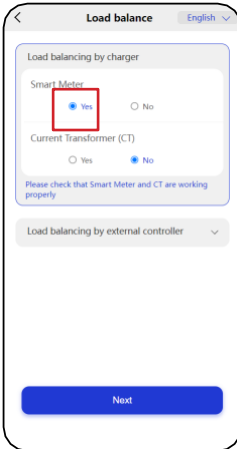
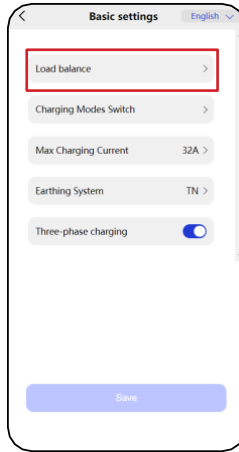
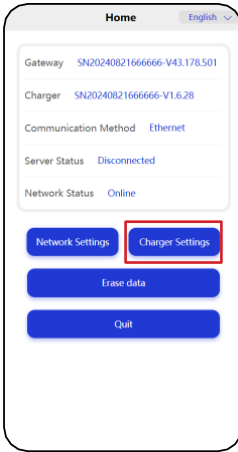

Το κατώφλι ενεργοποίησης του ρεύματος

- **Εξισορρόπηση φορτίου με μετρητή+ CT**

Σε περιβάλλοντα που χαρακτηρίζονται από υψηλά ηλεκτρικά ρεύματα, οι εγγενείς περιορισμοί της εμβέλειας ανίχνευσης του μετρητή μπορούν να ξεπεραστούν με την ενσωμάτωση τριών μετασχηματιστών ρεύματος (CT). Συνδέοντας τον CT τόσο στο ηλεκτρικό δίκτυο όσο και στον φορτιστή EV, επεκτείνετε αποτελεσματικά τις δυνατότητες ανίχνευσης ρεύματος, διευκολύνοντας τη δυναμική εξισορρόπηση φορτίου. Το τυπικό εύρος ανίχνευσης είναι στιβαρό και εκτείνεται από 0 έως 100 A, εξασφαλίζοντας την ολοκληρωμένη παρακολούθηση και διαχείριση φορτίων υψηλού ρεύματος.

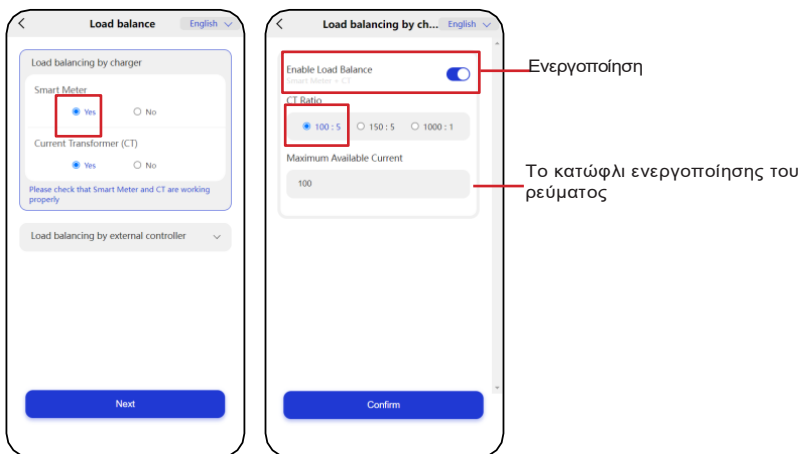
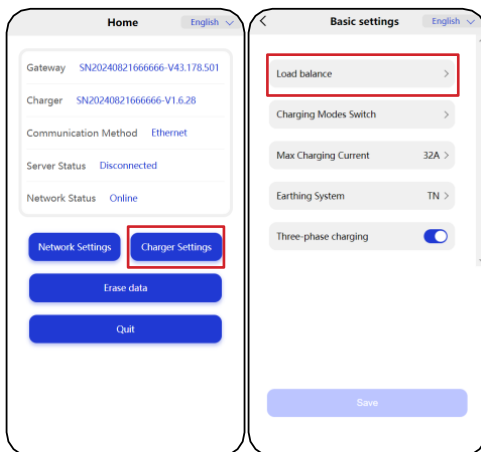
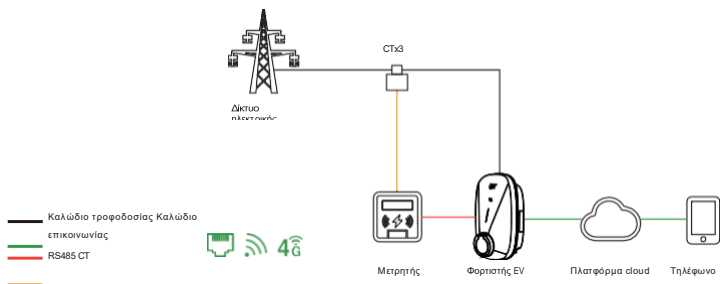

## 6.2.5 Ρύθμιση μέγιστου ρεύματος

Ορίστε το μέγιστο ρεύμα για τη φόρτιση του ηλεκτρικού οχήματος.

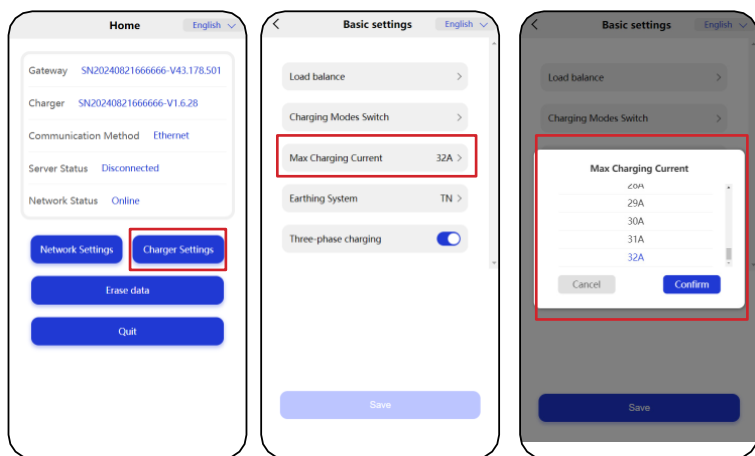

## 6.2.6 Επιλογή συστήματος γείωσης

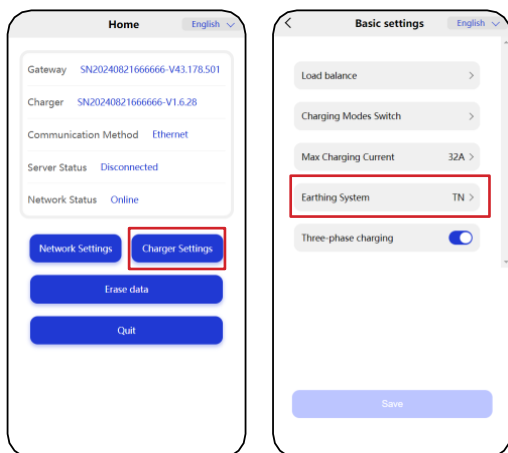

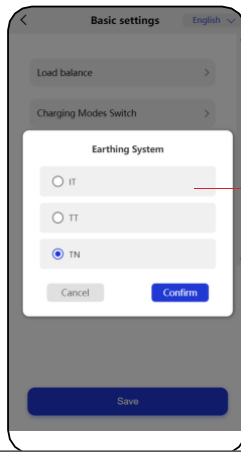

Με βάση την πραγματική σύσταση εκρίζωσης υποστηρίζεται το TN

### 6.2.7 Φόρτιση μίας ή τριών φάσεων

Η ενεργοποίηση αυτού του διακόπτη θα επιτρέψει στο φορτιστή να φορτίσει το όχημα σε τριφασική ονομαστική ισχύ 22kW- η απενεργοποίηση αυτού του διακόπτη θα επιτρέψει στο φορτιστή να φορτίσει το όχημα σε μονοφασική ισχύ 7kW.

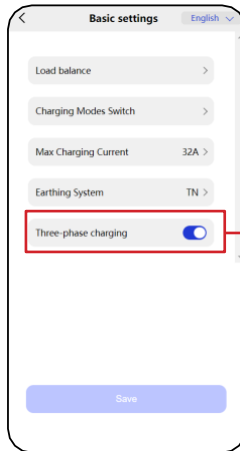
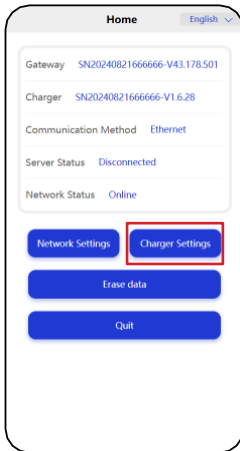

Ενεργοποίηση

## 7. Δείκτης

Χρώμα ένδειξης	Κατάσταση δείκτη	Κατάσταση φορτιστή
Πράσινο	Κύκλος: αναβοσβήνει αργά (για 1s) και στη συνέχεια απενεργοποίηση για 3 δευτερόλεπτα)	Αναμονή φορτιστή
	Κύκλος: αναβοσβήνει δύο φορές με πράσινο χρώμα (ενεργοποιείται για 200ms και απενεργοποιείται για 1000ms), και στη συνέχεια απενεργοποιείται για 3000ms.	Ο φορτιστής ξεκίνησε με επιτυχία και περιμένετε την απόκριση του EV
	Κύκλος: αναβοσβήνει πέντε φορές με πράσινο χρώμα (ενεργοποιείται για 200ms και απενεργοποιείται για 1000ms), και στη συνέχεια απενεργοποιείται για 3000ms.	Σύνδεσμος φόρτισης συνδεδεμένος
	Σβήσιμο και σβήσιμο σε διαστήματα του 1 δευτερολέπτου	Φόρτιση σε εξέλιξη
	Σταθερό πράσινο	Η φόρτιση τελείωσε
Κίτρινο	Σταθερά κίτρινο	Προειδοποιήσεις
	Κύκλος: αναβοσβήνει κίτρινο πέντε φορές (αναμμένο για 200ms και σβηστό για 1000ms), και στη συνέχεια σβήνει για 3000ms.	Ανεπαρκής ισχύς, αναστολή φόρτισης
	Κύκλος: αναβοσβήνει με κίτρινο χρώμα για έως και πέντε φορές (ενεργοποίηση για 100ms και απενεργοποίηση για 100ms).	Επιτυχής μεταφορά κάρτας
	Κύκλος: αναβοσβήνει πράσινο και κίτρινο χρώμα εναλλάξ για 1 δευτερόλεπτο και στη συνέχεια σβήνει για 3 δευτερόλεπτα.	Δεν υπάρχει δίκτυο/δεν είναι συνδεδεμένο στο διακομιστή
Κόκκινο+ Κίτρινο	Κόκκινη λάμψη/σταθερό κόκκινο Αναβοσβήνει κόκκινο και κίτρινο	Ελαττωματικό
Λευκό	Σβήσιμο και σβήσιμο σε διαστήματα του 1 δευτερολέπτου	Αυτοέλεγχος κατά την ενεργοποίηση
	Κύκλος: αναβοσβήνει λευκό χρώμα πέντε φορές (ενεργοποιείται για 200ms και απενεργοποιείται για 1000ms), και στη συνέχεια απενεργοποιείται για 5000ms.	Αναβάθμιση υλικολογισμικού

## 8. Αντιμετώπιση προβλημάτων

Χρώμα ένδειξης	Κατάσταση φορπιστή	Κατάσταση δείκτη
Κόκκινο	Πρόσφυση ρελέ	Σταθερό κόκκινο
	Ρεύμα διαρροής	Κύκλος: αναβοσβήνει κόκκινο μία φορά και μετά σβήνει για 3 δευτερόλεπτα
	Σφάλμα CP	Κύκλος: αναβοσβήνει κόκκινο δύο φορές και στη συνέχεια σβήνει για 3 δευτερόλεπτα
	Υπερβολικό ρεύμα	Κύκλος: αναβοσβήνει κόκκινο τρεις φορές και μετά σβήνει για 3s
	Τα καλώδια εισόδου συνδέονται ανάποδα	Κύκλος: αναβοσβήνει κόκκινο τέσσερις φορές και μετά σβήνει για 3s
	Ο βρόχος ρεύματος διαρροής είναι μη φυσιολογικός	Κύκλος: αναβοσβήνει κόκκινο πέντε φορές και μετά σβήνει για 3s
	Ακροδέκτες εισόδου πάνω από τη θερμοκρασία	Κύκλος: αναβοσβήνει κόκκινο έξι φορές και στη συνέχεια σβήνει για 3s
	Ρελέ υπερθέρμανσης	Κύκλος: αναβοσβήνει κόκκινο επτά φορές και μετά σβήνει για 3s
Κόκκινο+ Κίτρινο	Υπέρ/υπό τάση	Κύκλος: παραμένει κίτρινο για 2 δευτερόλεπτα και μετά αναβοσβήνει κόκκινο μία φορά και μετά σβήνει για 3 δευτερόλεπτα
	Πάνω/κάτω συχνότητα	Κύκλος: παραμένει κίτρινο για 2 δευτερόλεπτα και μετά αναβοσβήνει κόκκινο δύο φορές και στη συνέχεια σβήνει για 3 δευτερόλεπτα
	Η επικοινωνία του μετρητή είναι ανώμαλη	Κύκλος: παραμένει κίτρινο για 2 δευτερόλεπτα και μετά αναβοσβήνει κόκκινο τρεις φορές και στη συνέχεια σβήνει για 3 δευτερόλεπτα
	Η επικοινωνία του έξυπνου μετρητή είναι ανώμαλη	Κύκλος: παραμένει κίτρινο για 2 δευτερόλεπτα και μετά αναβοσβήνει κόκκινο τέσσερις φορές και στη συνέχεια σβήνει για 3 δευτερόλεπτα
	Μη φυσιολογικό κλείδωμα του συνδέσμου φόρτισης	Κύκλος: παραμένει κίτρινο για 2 δευτερόλεπτα, μετά αναβοσβήνει κόκκινο έξι φορές και μετά σβήνει για 3 δευτερόλεπτα.
	Μη φυσιολογικό ρεύμα σύνδεσης φόρτισης	Κύκλος: παραμένει κίτρινο για 2 δευτερόλεπτα και μετά αναβοσβήνει κόκκινο επτά φορές και στη συνέχεια σβήνει για 3 δευτερόλεπτα

Λευκό	Η επαλήθευση ασφαλείας BOOT απέτυχε ή το τσιπ ασφαλείας απέτυχε	Κύκλος: αναβοσβήνει δύο φορές (ενεργοποιείται για 200ms και απενεργοποιείται 1000ms) και στη συνέχεια απενεργοποιείται για 5000ms.
-------	-----------------------------------------------------------------	------------------------------------------------------------------------------------------------------------------------------------

## 9. Συντήρηση ρουτίνας

Οι φορτιστές δεν χρειάζονται ειδική συντήρηση. Συνιστάται να ελέγχετε και να καθαρίζετε το περίβλημα του φορτιστή και τα εξαρτήματα, όπως το βύσμα φόρτισης, κάθε έξι μήνες.

Ελέγξτε αν ο φορτιστής και τα καλώδια έχουν υποστεί ζημιά.

Χρησιμοποιήστε ένα στεγνό πανί για να καθαρίσετε την επιφάνεια του φορτιστή. Μην ψεκάζετε νερό απευθείας στο φορτιστή.



Μην χρησιμοποιείτε διαβρωτικά καθαριστικά, καθαριστικά γυαλιού ή οργανικούς διαλύτες.

## 10. Αποθήκευση και μεταφορά

Οι φορτιστές πρέπει να μεταφέρονται στις αρχικές τους συσκευασίες. Μην τοποθετείτε άλλα αντικείμενα στην κορυφή του φορτιστή.

Πριν από τη μεταφορά, αποθηκεύστε το προϊόν σε καθαρό, ξηρό και καλά αεριζόμενο χώρο με σχετική υγρασία όχι μεγαλύτερη από 80% και χωρίς διαβρωτικά αέρια.

Οι περιβαλλοντικές προδιαγραφές για την αποθήκευση και τη μεταφορά δεν πρέπει να υπερβαίνουν τις προδιαγραφές που καθορίζονται στις τεχνικές προδιαγραφές.

## 11. Αποσυναρμολόγηση

Μόνο εξουσιοδοτημένοι και εξειδικευμένοι ηλεκτρολόγοι επιτρέπεται να αποσυναρμολογούν το προϊόν.

Απενεργοποιήστε το φορτιστή πριν τον αποσυναρμολογήσετε. Αποσυναρμολογήστε έναν φορτιστή με την αντίστροφη σειρά εγκατάστασης.

## 12. Απόρριψη/συσκευασία

Το προϊόν πρέπει να απορρίπτεται σε σημεία ανακύκλωσης ηλεκτρονικού εξοπλισμού. Απορρίψτε το προϊόν με σωστό και φιλικό προς το περιβάλλον τρόπο, σύμφωνα με τους τοπικούς νόμους και κανονισμούς.

Οι ηλεκτρονικές συσκευές δεν μπορούν να απορριφθούν ως οικιακά απορρίμματα.



